

## **Manual | Producthandleiding | Gebrauchsanweisung | Manuel du produit**

---

Distribution by:

- Viking Choice; AP Onderdelen B.V., Nijverheidstraat 8, 6914AD, Herwen, Netherlands
- contact: sales@vikingchoice.nl

Offer EAN: 8720249126119

Related EAN: 5902759975163;5902808151913

Attached manuals:

- 371070\_HL1818%20NL.pdf
- 371070\_HL1818%20in%20Eng.pdf

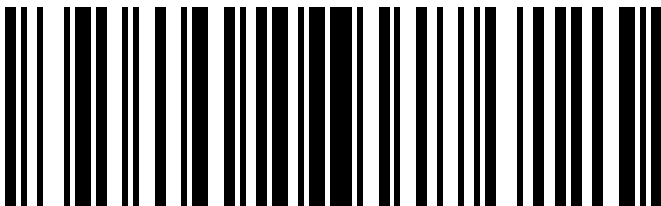

# CHILDREN'S ELECTRIC CAR

## OWNER'S MANUAL

Officially licensed products

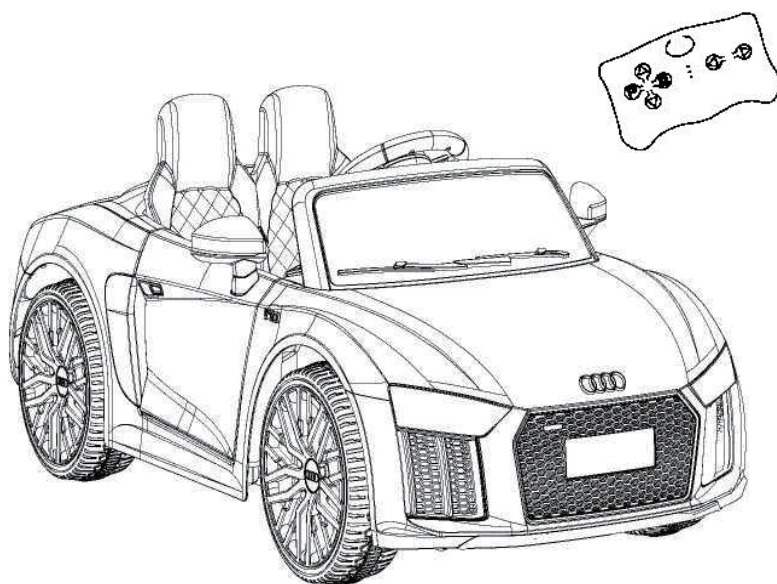

**Important-** Please read these instructions fully before assembly or use and keep it

These instructions contain important information which will help you get the best from your product and ensure safe and correct assembly, use and maintenance.

## Voorzorgsmaatregelen voor gebruik

- Het product moet vóór gebruik door een volwassene in elkaar worden gezet.
  - Bevat kleine onderdelen, niet geschikt voor kinderen jonger dan 3 jaar.
  - De batterij moet worden opgeladen door een volwassene, en moet worden opgeladen voordat u dit product gebruikt.
  - Wanneer u het elektrische voertuig voor het eerst gebruikt, moet de batterij gedurende 10 uur volledig worden opgeladen, anders raakt de batterij permanent beschadigd en kan deze niet worden gerepareerd. Gebruik het niet op gevaarlijke plaatsen zoals straten, wegen, aardverschuivingen, enz. en gebruik het onder toezicht van een volwassene.
  - Dit product is beperkt tot één persoon en kan niet overbelast worden. Het maximale draagvermogen is 30 kg.
- Maak de veiligheidsgordel vast wanneer u het gebruikt, en zorg ervoor dat uw baby altijd in het zitje zit, en laat uw baby niet staan of zitten in sommige gevaarlijke bewegingen tijdens het rennen.
- Schakel de vooruit/achteruit-schakelaar niet plotseling om terwijl het elektrische voertuig rijdt.
  - Gebruik de scooter niet in een relatief smalle ruimte om botsingen met waardevolle spullen te voorkomen, anders kan hij beschadigd raken. Controleer het product en de gebruikte oplader regelmatig om te controleren of de draden, stekkers, de verpakking van het omhulsel en andere onderdelen beschadigd zijn, stop het gebruik ervan wanneer het beschadigd is bevonden, en gebruik het na reparatie. Wanneer u het lange tijd niet gebruikt, schakel dan de stroom uit en haal de stekker van de batterij uit het stopcontact.
  - Kinderen moeten onder toezicht van een volwassene worden gebruikt.
  - De afstandsbediening moet door een volwassene worden bediend, niet door kinderen.
- Veilig gebruik: drie jaar.
- Montage bevat mogelijk gevaarlijke scherpe randen of scherpe punten en waarschuwing Speelgoed mag alleen door volwassenen worden gemonteerd.

## Voorzorgsmaatregelen voor het opladen

1. Wanneer u het elektrische voertuig voor het eerst gebruikt, moet het volledig worden opgeladen! De laadplaats bevindt zich aan de rechterkant van de carrosserie van het voertuig. Bij het opladen opent u eerst het oplaaddeksel en steekt u vervolgens de stekker in het oplaadgat. (Het opladen moet door een volwassene gebeuren, laat uw kinderen niet aan de voeding komen)
2. Wanneer de snelheid van het elektrische voertuig aanzienlijk vertraagt, laad het dan onmiddellijk op, en laad het gedurende 8-10 uur continu op, maar niet langer dan 10 uur.
3. Het is normaal dat de oplader of de batterij warmte produceert (onder de 60°C) tijdens het opladen.
4. Het elektrische voertuig moet de speciale lader en opslagaccu gebruiken die met het voertuig zijn uitgerust, om de lader, de opslagaccu en het elektrische circuit niet te beschadigen.
5. Voer geen handelingen uit wanneer de elektrische auto wordt opgeladen.
6. Controleer bij het opladen van de elektrische auto of de leiding correct is aangesloten.
7. Laad de auto ten minste eenmaal per maand op wanneer deze niet in gebruik is.

**Waarschuwing .Dit speelgoed is ongeschikt voor kinderen onder de 3 jaar vanwege de maximale snelheid**

.

Lees de handleiding zorgvuldig door voordat u dit product gebruikt, het vertelt u de juiste installatiestappen en bedieningsmethoden, om schade aan het product of letsel aan uw kind door onjuiste bediening te voorkomen. Bewaar deze handleiding op een veilige plaats en leg hem op een gemakkelijk toegankelijke plaats voor toekomstig gebruik.

## **SPECIFICATION**

Battery	<b>2*6V4.5AH</b>
Motor	<b>12V25W</b>
Charger	<b>Input: AC220V-240V、 50HZ-60HZ,Output:DC12V1A</b>
Maxmium load	<b>30 KG</b>
Work Time	<b>Recharge 8-12h,Use for 1-2h</b>
Speed	<b>3-5 KM/H</b>
Age	<b>37 months - 96months</b>
R/C Battery	<b>AAA 1.5V *2</b>
R/C Distance	<b>15 + (-) 5M</b>

## **PACKING LIST**

★ Car body (polypropylene)	<b>1PC</b>	★ Charger	<b>1PC</b>
★ The steering wheel	<b>1PC</b>	★ MP3 connector	<b>1PC</b>
★ Seat	<b>1PC</b>	★ Manual	<b>1PC</b>
★ Car wheel, blocks	<b>4PCS</b>	★ Remote controller	<b>1PC</b>

Opmerking: Controleer na het uitpakken eerst zorgvuldig de verpakkingsonderdelen!

## Safe Use Rules

- This car is not suitable for children under 3 years old.
- This car must be assembled by adults. During the assembly process, please check whether the components and circuits are assembled correctly.
- This car is forbidden to be used in dangerous places such as streets, highways, and landslides.
- Children must use it under adult supervision.
- When using this vehicle, please do not modify the components casually.
- When in use, do not frequently switch forward and reverse functions.
- Please regularly check whether the battery, circuit, plug and other parts are damaged. If you find acid, please stop using it in time, and you can not use it until it is repaired.

## Remote Control Instructions

- Non-rechargeable batteries cannot be charged. ● Batteries should be inserted with correct electrodes.
- Power terminals must not be short-circuited. ● Spent batteries should be removed from the toy.
- Rechargeable batteries can only be charged under adult supervision.
- The rechargeable battery should be taken out of the toy before charging
- Batteries of different types or old and new batteries cannot be mixed.

## Installation instructions

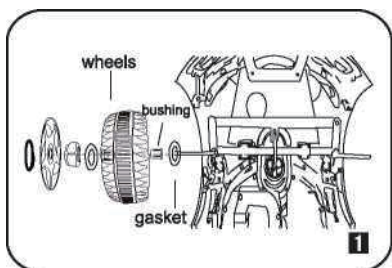

### Het voorwiel installeren

Plaats eerst de pakking en de bus op de vooras, schuif dan het wiel in de vooras en vervolgens op de bus en het wiel. Zet het deksel en de pakking vast met borgmoeren en dek de wioldop af. Linker en rechter installatie zijn hetzelfde.

(Zoals getoond in figuur 1 )

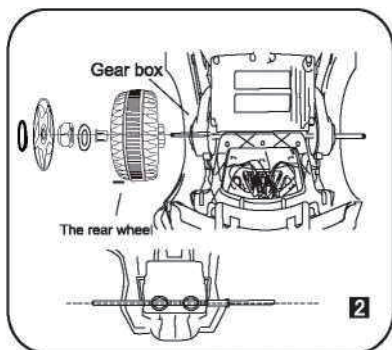

### Achterwielen installeren

Stop eerst de drukveer en schok absorber in de achterkant van de carrosserie van de auto en bevestig deze dan op de carrosserie met de achteras om de beurt, dan de tand. Plaats respectievelijk de wielkast, het achterwiel, de bus, de wielkap en de spacer op de achteras, en zet deze dan vast met borgmoeren. Plaats ten slotte de kap en sluit ten slotte de versnellingsbakinzet aan. De installatie links en rechts is hetzelfde.

(Zoals getoond in afbeelding 2. )

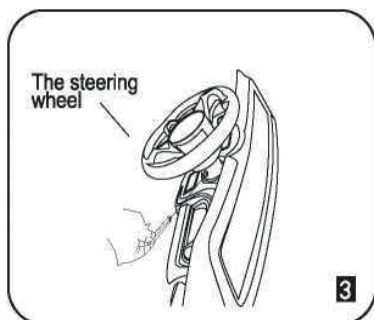

### Het stuurwiel installeren

Sluit de connector op het stuurwiel aan op de carrosserieaansluiting en zet het stuurwiel vervolgens op de vaste kolom van het instrumentenpaneel en schroef het vast. Lijn de stang uit met het gat om het vast te zetten.

(Zoals getoond in afbeelding 3. )

# Installation instruction

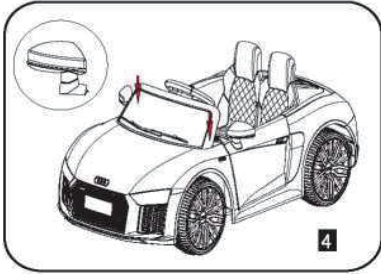

## Installeer de spiegel

Zorg ervoor dat u de linker en de rechter deur en reflectoren identificeert, en installeer vervolgens de reflectoren op de juiste zijde, en niet achterwaarts. Druk hard op de reflector tot u een klik hoort.

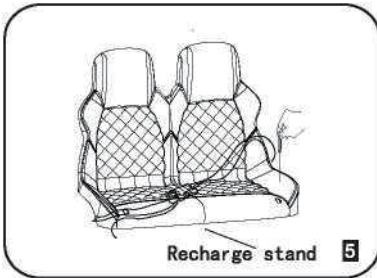

## Oplaaainstructies

Voordat de stoel wordt geïnstalleerd, moet eerst de positieve pool van de voeding worden aangesloten. De stoel wordt geplaatst in de aangewezen positie, en de haak wordt uitgelijnd met de sleuf op het lichaam, en schroef dan de bevestigingsgaten aan beide zijden van de voorkant van de stoel met de klok mee.

Draai de naald vast, steek de lader in het laadgat tijdens het laden, Het hele voertuig heeft geen functie tijdens het laden. (zoals getoond in figuur 5)

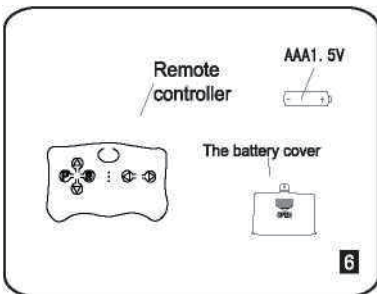

## Installeren van de batterijen van de afstandsbediening

Gebruik eerst een schroevendraaier om de schroef van het batterijdeksel los te draaien, verwijder dan het batterijdeksel van de afstandsbediening, doe er twee AAA1,5V batterijen in, dek het batterijdeksel af en vergrendel het met schroeven. U moet de frequentie voor de afstandsbediening koppelen, raadpleeg de instructies van de afstandsbediening voor de frequentielinkgids helder.

(zoals getoond in figuur 6)

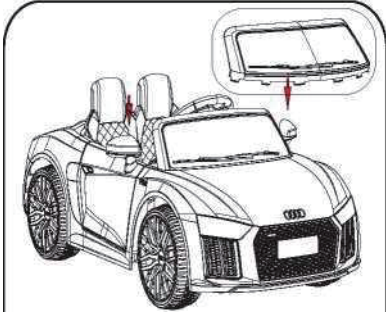

## Install windshield Voorruit installeren

Verwijder eerst het windscherm, breng dan de hoek van het windscherm in overeenstemming met de gleuf op de carrosserie van de auto en druk het hard aan totdat u een klikgeluid hoort, wat aangeeft dat het op zijn plaats is geïnstalleerd.  
(zoals getoond in figuur 7)

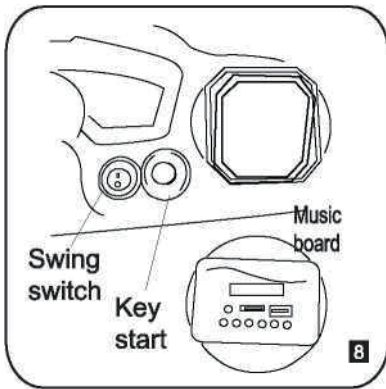

## Funcie-instructies

1. Zet de hoofdschakelaar aan zodat er een startgeluid klinkt en het lampje van het instrument brandt.
2. Zet de vooruit- en achteruitschakelaar in de stand "vooruit": stap op de voetschakelaar en de auto rijdt vooruit; zet de vooruit- en achteruitschakelaar in de stand "achteruit", stap op de voetschakelaar en de auto rijdt achteruit.
3. Geluids- en lichtgedeelte: de stuurwielknoppen zijn respectievelijk claxon en muziek. Nadat de auto is gestart, zal het akoestisch-optisch display de voertuigspanning weergeven. Met MP3, met USB-interface, is de geluids- en lichtknopfunctie onderworpen aan de knopmarkering.
4. Zet de schommelschakelaar aan, en het hele voertuig zal op dit moment de schommelfunctie uitvoeren.
5. Wanneer u het voertuig lange tijd niet
3. Geluids- en lichtgedeelte: de stuurwielknoppen zijn respectievelijk claxon en muziek. Nadat de auto is gestart, zal het akoestisch-optisch display de voertuigspanning weergeven. Met MP3, met USB-interface, is de geluids- en lichtknopfunctie onderworpen aan de knopmarkering.
4. Zet de schommelschakelaar aan, en het hele voertuig zal op dit moment de schommelfunctie uitvoeren.
5. Wanneer u het voertuig lange tijd niet gebruikt, schakel dan de stroomschakelaar uit en ontkoppel de accu poolverbindingen. Gegarandeerd een keer per maand opladen.  
(zoals getoond in figuur 8)



## TROUBLESHOOTING

<b>PROBLEM</b>	<b>ANALYZE</b>	<b>SOLUTION</b>
Auto werkt niet	• Laag vermogen	Laad de batterij op
	• Beschadiging van de thermische zekering	Vervang door een nieuwe thermische zekering
	• Verlies van wielmoer	Gebruik een nieuwe moer
	-Verlies van batterijconnector	Plaats de connector
	• Uitlaat en slechte batterij	Vervangen door nieuwe batterij
	• Schade aan elektrische onderdelen	Ga naar reparatiewerkplaats / contacteer de leverancier
	• Schade aan de motor	Ga naar reparatiewerkplaats / contacteer de leverancier
Accu kan niet worden opgeladen	• Losse batterijconnector	Draai de connector vast
	• Lader sluit de stroom niet aan	Steek de stekker van de lader in het stopcontact
	• Beschadiging van lader	Vervang de lader
Korte looptijd	-Batterij met minder vermogen	Accu volledig opladen
	• Batterij is oud	Vervang nieuwe batterij
Geluid en warmte tijdens het opladen	-Het is een chemisch proces	Het is 100% normaal en veilig als de lader wat warmer wordt.
Lage snelheid	• Oude batterij	Gebruik nieuwe batterij
	• Laag vermogen	Laad de batterij volledig op
	-Overbelasting	Verminder belasting tot onder 25KG
Geluid van versnellingsbak	• Rijden op oneffen terrein	Op vlakke ondergrond rijden
	• Schade aan versnellingsbak	Ga naar reparatiewerkplaats / contacteer de leverancier
Auto trilt tijdens het rijden	• Schade aan motor	Ga naar reparatiewerkplaats / contacteer de leverancier
	• Slechte aansluiting van motorkabel	Sluit de draad opnieuw aan
Geen geluid en licht tijdens het rijden	• Motor werkt niet goed	Ga naar reparatiewerkplaats / contacteer de leverancier
	• Losse geluids- en lichtdraad	Verbind de draad
Auto kan niet stoppen tijdens het rijden	• Schade aan licht- en geluidsbord	Ga naar reparatiewerkplaats / contacteer de leverancier
	-Schade aan elektrische onderdelen	Ga naar reparatiewerkplaats / contacteer de leverancier
Ongewone werking van de afstandsbediening	• Batterij van afstandsbediening leeg	Change battery
	-Afstandsbediening buiten afstand	Minder afstand houden tussen auto en afstandsbediening
	• Schade aan de afstandsbediening	Vervang afstandbediening
	• Schade aan ontvangerbord	Vervang ontvangerbord
	• <i>Verstoring van ingediende</i>	Ga verder weg van magnetische velden

# CHILDREN'S ELECTRIC CAR

## OWNER'S MANUAL

Officially licensed products

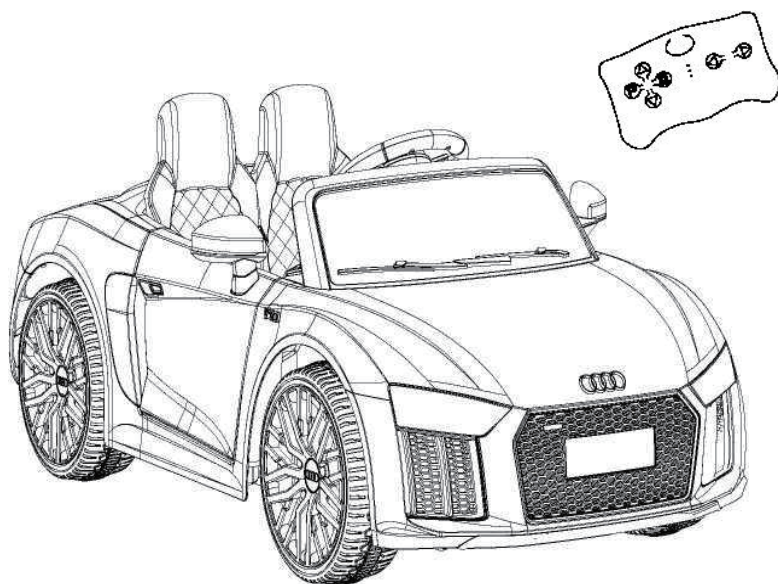

**Important-** Please read these instructions fully before assembly or use and keep it

These instructions contain important information which will help you get the best from your product and ensure safe and correct assembly, use and maintenance.

## **Precautions for use**

- The product should be properly assembled by an adult before use.
  - Contains small parts, not suitable for children under 3 years old.
  - The battery should be charged by an adult, and it must be charged before using this product.
  - When using the electric vehicle for the first time, the battery must be fully charged for 10 hours, otherwise the battery will be permanently damaged and cannot be repaired.
- Please do not use it in dangerous places such as streets, roads, landslides, etc., and must use it under adult supervision.
- This product is limited to one person and cannot be overloaded. The maximum load capacity is 30kg.
  - Please fasten the seat belt when using it, and make sure your baby is always sitting in the seat, and don't let your baby stand or sit in some dangerous movements while running.
  - Do not switch the forward/backward switch suddenly while the electric vehicle is running.
  - In order to prevent collision with valuables, please do not use it in a relatively narrow space, otherwise it may damage the scooter. Please check the product and the charger used regularly to check whether the wires, plugs, shell packaging and other parts are damaged, stop using it when it is found damaged, and use it after repairing it. When not in use for a long time, please turn off the power and unplug the battery connector.
  - Children must be used under adult supervision.
  - The remote control must be operated by an adult, not for children.
  - Safe use period: three years.
  - Assembly Contains Potentially Hazardous Sharp Edges or Sharp Points and Warning Toys are for assembly by adults only.

## **Charging Precautions**

1. When using the electric vehicle for the first time, it needs to be fully charged! The charging seat is located on the right side of the vehicle body. When charging, first open the charging cover and then insert the plug into the charging hole, and then plug the charger into the power socket. (Charging must be done by an adult, do not let your children touch the power supply)
2. When the speed of the electric vehicle slows down significantly, please charge it immediately, and charge it continuously for 8-10 hours, but not more than 10 hours.
3. It is normal for the charger or battery to generate heat (below 60°C) during charging.
4. The electric vehicle must use the special charger and storage battery equipped with the vehicle, so as not to damage the charger, storage battery and electrical circuit.
5. Do not do any operation when the electric car is charging.
6. When charging the electric vehicle, please check whether the line is connected correctly.
7. Please charge the car at least once every month when it is not in use.

Warning: This toy is unsuitable for children under 3 years due to its maximum speed

Please read the manual carefully before using this product, it will tell you the correct installation steps and operation methods, so as to avoid damage to the product or injury to your baby due to incorrect operation. Please keep this manual in a safe place and put it in a easily accessible place for future use.

## **SPECIFICATION**

Battery	<b>2*6V4.5AH</b>
Motor	<b>12V25W</b>
Charger	<b>Input: AC220V-240V、 50HZ-60HZ,Output:DC12V1A</b>
Maxmium load	<b>30 KG</b>
Work Time	<b>Recharge 8-12h,Use for 1-2h</b>
Speed	<b>3-5 KM/H</b>
Age	<b>37 months - 96months</b>
R/C Battery	<b>AAA 1.5V *2</b>
R/C Distance	<b>15 + ( - ) 5M</b>

## **PACKING LIST**

★ Car body (polypropylene)	<b>1PC</b>	★ Charger	<b>1PC</b>
★ The steering wheel	<b>1PC</b>	★ MP3 connector	<b>1PC</b>
★ Seat	<b>1PC</b>	★ Manual	<b>1PC</b>
★ Car wheel, blocks	<b>4PCS</b>	★ Remote controller	<b>1PC</b>

Note: After unpacking, be sure to check the packing components carefully first!

## Safe Use Rules

- This car is not suitable for children under 3 years old.
- This car must be assembled by adults. During the assembly process, please check whether the components and circuits are assembled correctly.
- This car is forbidden to be used in dangerous places such as streets, highways, and landslides.
- Children must use it under adult supervision.
- When using this vehicle, please do not modify the components casually.
- When in use, do not frequently switch forward and reverse functions.
- Please regularly check whether the battery, circuit, plug and other parts are damaged. If you find acid, please stop using it in time, and you can not use it until it is repaired.

## Remote Control Instructions

- Non-rechargeable batteries cannot be charged. ● Batteries should be inserted with correct electrodes.
- Power terminals must not be short-circuited. ● Spent batteries should be removed from the toy.
- Rechargeable batteries can only be charged under adult supervision.
- The rechargeable battery should be taken out of the toy before charging
- Batteries of different types or old and new batteries cannot be mixed.

## Installation instructions

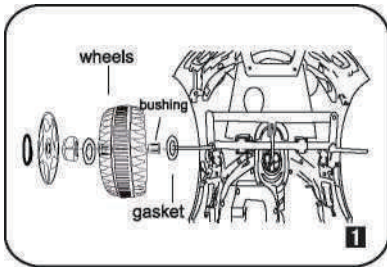

### Install the front wheel

First put the gasket and bushing on the front axle, then

Slide the wheel onto the front axle, then onto the bushing, wheel

Lock the cover and gasket with lock nuts and cover the wheel cover.

Left and right installation are the same  
(As shown in Figure 1)

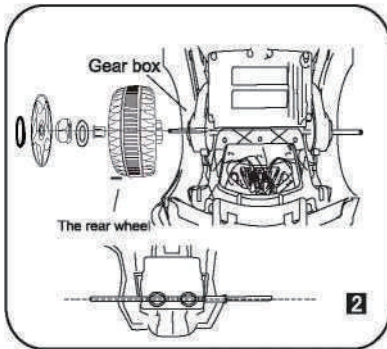

### Install rear wheels

First put the compression spring and shock absorb into the rear of the car body, and then It is fixed on the body with the rear axle in turn. then the tooth

Insert the wheel box, rear wheel, bushing, wheel cover and spacer respectively on the rear axle, and then lock and fix it with lock nuts. Finally put on the cap and finally connect the gearbox insert.

Left and right installation is the same.  
(as shown in picture 2)

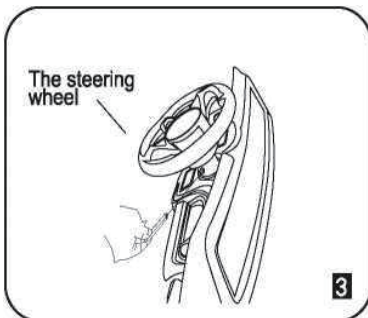

Install the steering wheel connect the connector on the steering wheel with the body connector, and then put the steering wheel on the fixed column of the instrument panel. screw

Align the rod with the hole to secure it.  
(As shown in Figure 3)

# Installation instruction

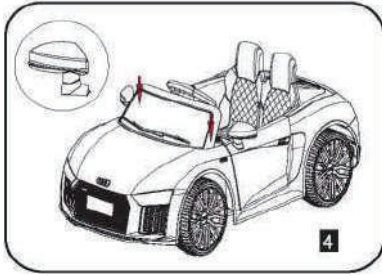

## **Install mirror**

First distinguish the left and right doors and reflectors, and then insert the reflectors into the left and right sides of the doors and do not install them backwards. Press hard to hear the click Acoustic manual installed in place (As shown in Figure 4)



## **Charging instructions**

Before installing the seat, first connect the positive pole of the power supply, and then connect. The seat is placed in the designated position, and the hook is aligned with the slot on the body, and then screw the fixing holes on both sides of the front of the seat clockwise Tighten the needle, insert the charger into the charging hole when charging, The whole vehicle has no function when charging. (as shown in Figure 5)

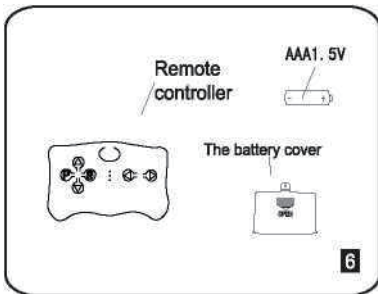

## **Installing the Remote Control Batteries**

First use a screwdriver to unscrew the screw on the battery cover, then take off the battery cover of the remote control, put in two AAA1.5V batteries, then cover the battery cover and lock it with screws.

You need to link the frequency before the remote control, please refer to the instructions of the remote control for the frequency link guide bright.

(As shown in Figure 6)

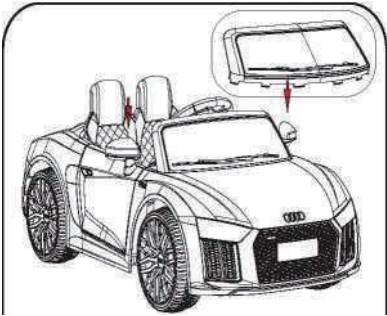

### Install windshield

First take out the windshield, then align the angle of the windshield with the slot on the car body, press down hard to hear the click sound, indicating that it is installed in place. (as shown in figure 7 )

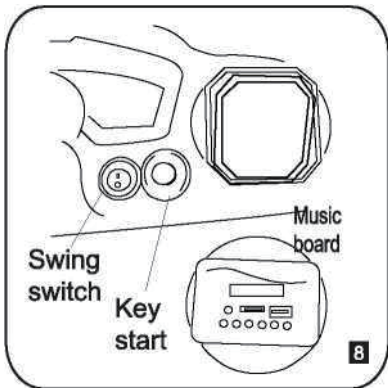

### Function instructions

1. Turn on the main power switch to make a starting sound, and the instrument light is on.
2. Set the forward and reverse switch to the "forward" position: step on the foot switch, the car will run forward; set the forward and reverse switch to the "reverse" position, step on the foot switch, and the car will run backward.
3. Sound and light part: the steering wheel buttons are horn and music respectively. After the car is started, the acousto-optic display will display the vehicle voltage. With MP3, with USB interface, the sound and light button function is subject to the button mark
4. Turn on the swing switch, and the whole vehicle will perform the swing function at this time.
5. When not in use for a long time, please turn off the power switch and disconnect the battery Pool connections. Guaranteed to recharge once a month.

(as shown in Figure 8)



## TROUBLESHOOTING

<b>PROBLEM</b>	<b>ANALYZE</b>	<b>SOLUTION</b>
Car doesn't work	• <i>Low power</i>	Recharge the battery
	• <i>Damage of thermic fuse</i>	Change with new thermic fuse
	• Lose of wheel nut	Use new nut
	-Loose of battery connector	Put on the connector
	• Exhaust & bad battery	Change with new battery
	• Damage on electrical parts	Go ta/repair shop
	• <i>Damage on motor</i>	Go to repair shop
Battery can't be recharged	• <i>Loose of the battery connector</i>	Tighten the connector
	• Charger doesn't plug the power	Plug charger with power
	• Damage of charger	Change new charger
Short of run time	-Battery with lower power	Recharge the battery fully
	• Battery is old	Change new battery
Noise & Heat during recharge	-It's chemical process	It% normal & safety
Low Speed	• Old battery	Use new battery
	• <i>Low power</i>	Recharge the battery fully
	-Over burden	Reduce burden under 25KG
	• <i>Run on not-flat ground</i>	Run on flat ground
Noise of gear box	• Damage of gear box	Go to repair shop
	• <i>Damage on motor</i>	Go to repair shop
Car shake when running	• Bad connect of motor wire	Reconnect the wire
	• Motor doesn't work well	Go to repair shop
No sound & light when running	• Loose of sound & light wire	Connect the wire
	• Damage of sound & light board	Go to repair shop
Car can! stop in run	-Damage of electrical parts	Go to repair shop
Unusal working condition under Remote control	• Remote control battery exhaust	Change battery
	-Remote control out of distance	Keep near distance between car and remote control
	• Damage of remote control	Damage of remote control
	• Damage of receiver board	Change receiver board
	• <i>Disturb of magnetic filed</i>	Far away from magnetic filed